

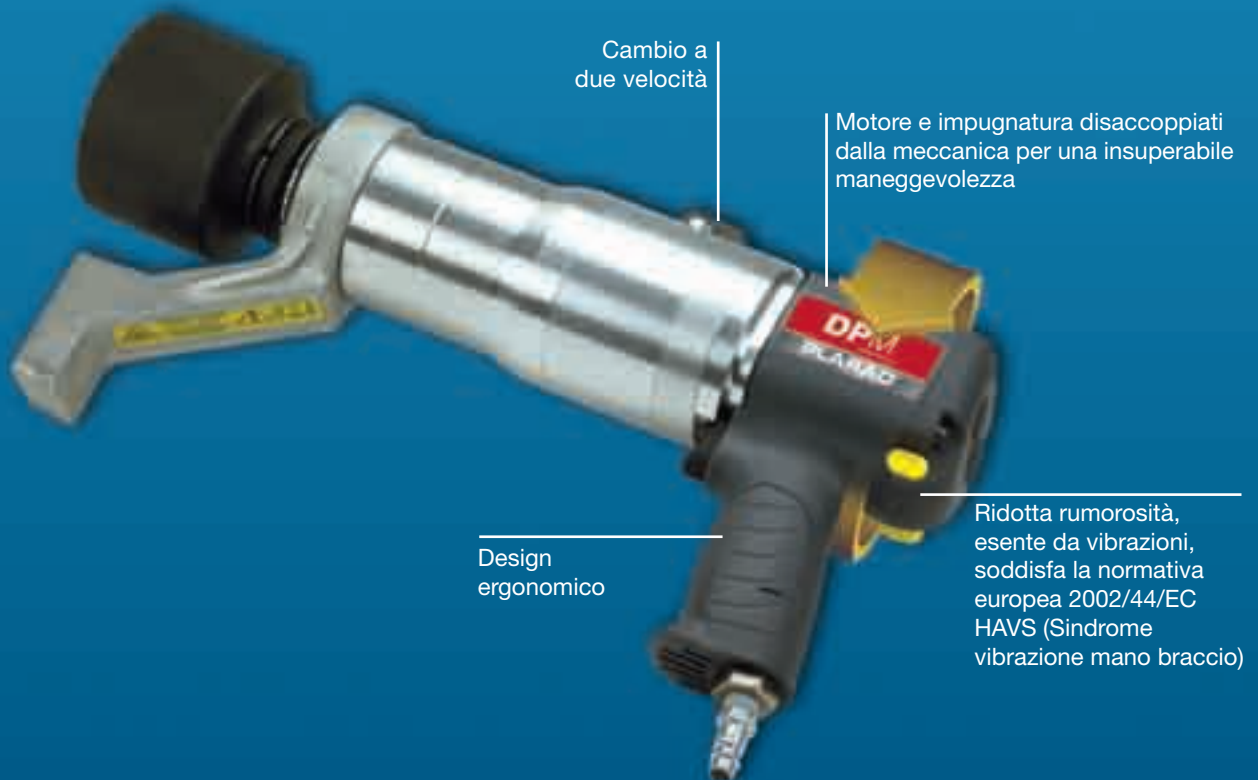

DP – Avvitatore dinamometrico pneumatico

Versione in acciaio (TSX)
o alluminio (TLX)



Disponibili modelli con coppie fino a 12.000Nm

- Adatto per un uso prolungato in attività di assemblaggio, manutenzione e produzione.
- I modelli DP sono specificatamente progettati per l'utilizzo in svariati settori dove l'energia elettrica non è ammessa, compresi ambienti ATEX come Oil&Gas e miniere.
- Dotato di cambio a 2 velocità per ottimizzare il rapporto velocità-coppia. Disponibile in versione con cambio manuale DEM e cambio automatico DEA.
- L'innovativa tecnologia esente da vibrazioni protegge la muscolatura e le cartilagini dell'operatore proteggendolo efficacemente dalla sindrome HAVS (Sindrome mano braccio) e rispondendo alle direttive europee sulla sicurezza.
- La massima coppia è fornita sia in avvitamento che in allentamento.

DP Accessori

DP versione Angolare: consente di operare anche in spazi limitati grazie all'altezza ridotta.



Sia l'impugnatura che il corpo meccanico sono liberi di ruotare (2 gradi di libertà).

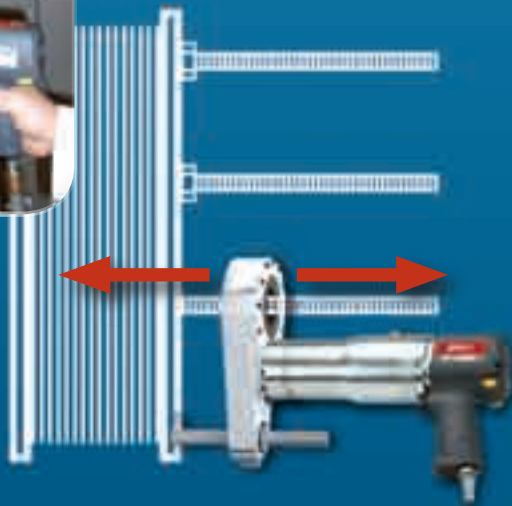

Il traslatore di coppia consente di operare lateralmente su steli prolungati con dimensioni fino a esagono 150.



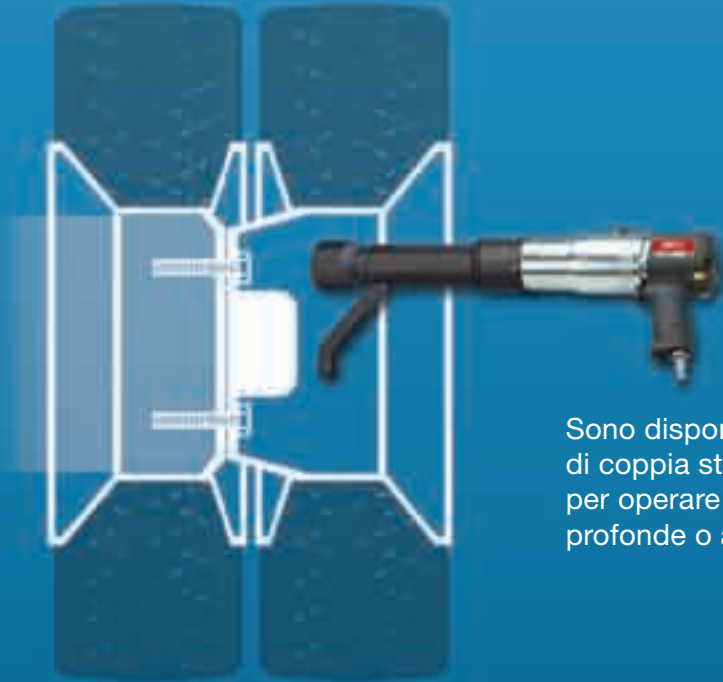

Sono disponibili prolungh
di coppia standard e custom
per operare su giunzioni
profonde o aree ristrette.

La precisa regolazione
di coppia è effettuata
tramite l'unità regolatore
di pressione 0-6Bar.



Modelli

Range di coppia (Nm)

DPA/DPM 08	fino a 825
DPA/DPM 12	fino a 1.220
DPA/DPM 17	fino a 1.750
DPA/DPM 28	fino a 2.850
DPA/DPM 47	fino a 4.700
DPA/DPM 65	fino a 6.500
DPA/DPM 80	fino a 8.000

Disponibile su richiesta fino a 12.000Nm

